

DB X25



As imagens presentes são meramente ilustrativas e podem conter acessórios opcionais.

MIXER SYSTEM

Na categoria das betoneiras autocarregáveis com rendimento de 2,5 m³, a DB X25, com carregamento frontal e ampla visibilidade na cabine, une economia ao rendimento. É caracterizada por uma agilidade e estabilidade surpreendentes graças ao seu centro de gravidade muito baixo e às dimensões reduzidas. Podendo também ser equipada com o sistema CBV 2.0 (opcional o dispersor de aditivos) permite produzir concreto de alta qualidade com um custo muito competitivo. Simples e intuitiva, completa a série de utilização para frotas de locação ou para trabalhos em canteiros de dimensões médias.

FIORI

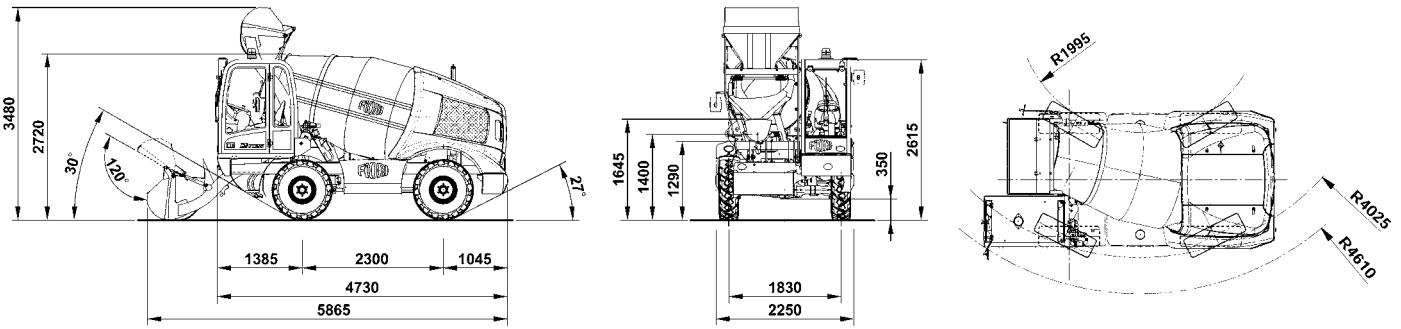

MOTOR DIESEL	No emission compliance	Stage IIIA / Tier 3	
Modelo:	PERKINS série 1.104	PERKINS série 1.104	
Tipo:	Aspirado	Turbo	
Cilindrada, nº de Cilindros:	4.400 cc - 4 em linha	4.400 cc - 4 em linha	
Injeção:	direta de controlo mecânico	direta de controlo mecânico	
Arrefecimento:	a água, filtro de ar a seco	a água, filtro de ar a seco	
Potência máx.:	64,5 kW (87 Hp)	74,5 kW (101 Hp)	
Potência reg.:	64 kW (2.400 rpm)	70 kW (2.200 rpm)	
Torque máx.:	293 Nm a 1.400 rpm	392 Nm a 1.400 rpm	
Alternador:	12 V - 65 A	12 V - 65 A	

ELÉTRICA

Bateria 12 V capacidade 132 Ah (600 A)
Sistema de iluminação rodoviária, faró de trabalho dianteiro.

TRANSMISSÃO INTEGRAL 4X4

Transmissão hidrostática "automotiva" com bomba hidráulica e motor de fluxo variável com comando eletro-hidráulico, com inversão de velocidade no volante.
Câmbio de velocidade mecânico para "velocidade" de operação e transporte com comando eletro-hidráulico.

VELOCIDADES

4 para frente	2 para trás
I° 0 - 3,7 Km/h	0 - 3,7 Km/h
II° 0 - 7,0 Km/h	0 - 3,7 Km/h
III° 0 - 11,0 Km/h	0 - 11,0 Km/h
IV° 0 - 24,0 Km/h	0 - 11,0 Km/h

Relação tracção / peso..... 40%

EIXOS E RODAS

Dianteiro, de direcção com reduções epicicloidais nos cubos das rodas e caixa de velocidades flangeado.

Traseiro, oscilante ($\pm 7^\circ$) com reduções epicicloidais nos cubos das rodas.

Pneumáticos..... 12.5/80-18 16PR

FREIOS

De serviço e de emergência com discos internos em banho de óleo com atuação nas 4 rodas, acionado por servo freio em duplo circuito independente.

De estacionamento de tipo negativo com discos internos em banho de óleo na ponte traseira, desbloqueio com comando eletro-hidráulico.

DIREÇÃO

Direção hidráulica de tipo "load-sensing" de cilindrada dupla com 4 rodas de direcção, dispositivo de seleção de giro: 2 rodas de direcção, 4 rodas de direcção e modo caranguejo.

SISTEMA DE ÁGUA

Bomba de água de tipo volumétrico "autoaspirante" de aspiração rápida.

Vazão máxima 230 litros/min.

Pressão máxima 4 bar

Dois tanques contrapostos em polietileno para evitar formação de ferrugem, interligados com capacidade total de 570 litros.

Controle de adição de água no balão com fluxímetro eletromagnético e leitura da quantidade de litros de água adicionada, por meio de um display na cabine.

Acionamento da bomba de água através da cabine. Seleção de aspiração com tubagens de engate rápido.

MISTURA E DESCARGA

Balão em tronco de cone duplo com hélices de mistura em dupla espiral com fundo convexo.

Volume geométrico do balão: 3.900 litros

Velocidade de rotação do balão: 22 rpm

Concreto produzido de classe S1: 2,5 m³

Rotação do balão por meio de bomba com pistões de vazão variável e motor hidráulico orbital em circuito fechado com comando elétrico infinitesimal localizado na cabine.

Calha de descarga com inclinação hidráulica, por meio de cilindro de dupla ação e comando localizado na cabine.

Uma extensão para a calha de descarga é fornecida de série.

SISTEMA HIDRÁULICO

Bomba de engrenagem

Vazão máx 40 litros/min

Pressão máx. 230 bar

Distribuidor de 3 elementos com alavanca joystick multifuncional.

Permutador em alumínio para arrefecimento do óleo hidráulico.

Aspiração em circuito fechado pressurizado com filtro de óleo de troca rápida externa.

PÁ DE CARREGAMENTO

Dispositivo de carregamento com caçamba de garra e braços de elevação comandado por cilindros hidráulicos de ação dupla. Portinhola de descarga automática acionada por alavanca mecânica.

Capacidade volumétrica: 560 litros

Número de pás por carga: Cerca de 7

CABINE

Cabina fechada com aquecimento, projetada de acordo com os critérios ROPS & FOPS 1° nível. Vidro dianteiro com abertura basculante.

Assento anatômico com suspensão elástica com regulagem de altura e cinto de segurança. Display TV LCD com videocâmara para visibilidade traseira (opcional).

ABASTECIMENTOS

Tanque de combustível 85 litros

Capacidade total do sistema hidráulico 113 litros

Óleo motor 7,96 kg

PESOS

Peso operacional 5.000 kg

Peso máximo 11.000 kg

Peso líquido 6.000 kg