

DB 460



As imagens presentes são meramente ilustrativas e podem conter acessórios opcionais.

DUMPER SYSTEM

Única no setor das betoneiras autocarregáveis, com rendimento de 4,0 m³, a DB 460 é o modelo mais vendido no mercado. Ágil e funcional, equipada com reversibilidade da direção, tração e direcionalidade nas 4 rodas, sistema de levantamento do balão (para facilitar o lançamento de qualquer tipo de concreto), descarga a 360°, garante uma produção diária muito elevada em diversas condições de canteiro. As DB 460, caracterizadas pela forma especial do balão que garante a homogeneização ideal da mistura, amiúde equipadas com o sistema CBV 2.0 (sistema patenteado FIORI GROUP para gestão e controle do processo de produção) constituem uma alternativa real a pequenas e médias centrais de concretagem. A tecnologia sem par da CBV 2.0, garante constância, repetibilidade e certificabilidade do concreto produzido e integra a possibilidade de conexão a dispersores de cimento HS/BS que garantem um procedimento controlado, preciso, veloz e documentado.

FIORI

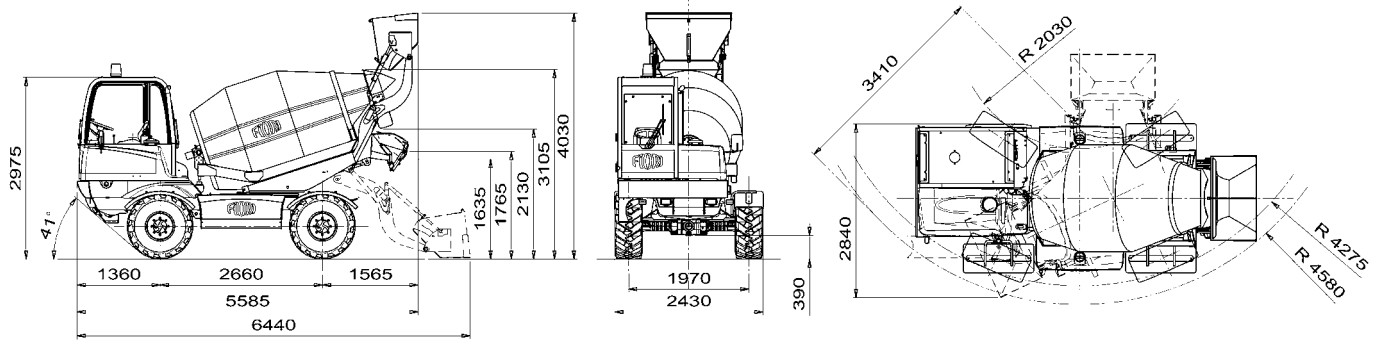

MOTORE DIESEL	No emission compliance	Stage IIIA / Tier 3	Tier 4 Final EPA	Stage V
Modelo :	PERKINS série 1.104	PERKINS série 1.104	KOHLER série KDI 3.404 TCRSCR	PERKINS série 904J-E36TA
Tipo :	Turbo	Turbo Intercooler	Turbo Intercooler	Turbo intercooler
Cilindrada :	4.400cc - 4 em linha	4.400cc - 4 em linha	3.400cc - 4 em linha	3.600cc - 4 em linha
Injecção :	direta de controlo mecânico	direta de controlo mecânico	Common Rail de controlo eletrónico	Common Rail de controlo eletrónico
pós-tratamento :	-	-	EGR + DOC + SCR	EGR + DOC + DPF + SCR
Arrefecimento :	a água, filtro de ar a seco	a água, filtro de ar a seco	a água, filtro de ar a seco	a água, filtro de ar a seco
Potência máx. :	82,5 kW (112 Hp)	83 kW (113 Hp)	90 kW (122 Hp)	90 kW (122 Hp)
Potência reg. :	82 kW (2.400 rpm)	83 kW (2.200 rpm)	90 kW (2.200 rpm)	90 kW (2.400 rpm)
Torque máx. :	404 Nm a 1.400 rpm	418 Nm a 1.400 rpm	500 Nm a 1.400 rpm	500 Nm a 1.500 rpm
Alternador :	12V - 65 A	12V - 65 A	12V - 90 A	12V - 120 A

ELÉCTRICA

Bateria 12 V capacidade 132 Ah (600 A)
Sistema de iluminação rodoviária, faróis de trabalho traseiros.

TRANSMISSÃO INTEGRAL 4X4

Transmissão hidrostática "automotiva" com bomba hidráulica e motor de fluxo variável com comando eletro-hidráulico, com inversão de velocidade no volante.
Câmbio de velocidade mecânico para "velocidade" de operação e transporte com comando eletro-hidráulico.

VELOCIDADE

4 para frente 2 para trás
I° 0 - 3,0 Km/h 0 - 3,0 Km/h
II° 0 - 7,2 Km/h 0 - 3,0 Km/h
III° 0 - 10,0 Km/h 0 - 10,0 Km/h
IV° 0 - 25,0 Km/h 0 - 10,0 Km/h

Relação tracção / peso..... 48%

EIXOS E RODAS

Dianteiro, oscilante (± 6°) de direção com reduções epicicloidais nos cubos das rodas.
Traseiro, de direção com reduções epicicloidais nos cubos das rodas e caixa de velocidade flanqueada. .

Pneumáticos 18 -19,5 16PR

FREIOS

De serviço e de emergência com discos internos em banho de óleo com atuação nas 4 rodas, acionado por servo freio em duplo circuito independente.

De estacionamento de tipo negativo com discos internos em banho de óleo na ponte traseira, desbloqueio com comando eletro-hidráulico.

DIREÇÃO

Direção hidráulica de tipo "load-sensing" de cilindrada dupla com 4 rodas de direção, dispositivo de seleção de giro: 2 rodas de direção, 4 rodas de direção e modo caranguejo

SISTEMA DE ÁGUA

Bomba de água de tipo volumétrico "autoaspirante" de aspiração rápida.

Vazão máxima250 litros/min.
Pressão máxima..... 4 bar
Dois tanques contrapostos em polietileno para evitar formação de ferrugem, interligados com capacidade total de 870 litros.
Controle de adição de água no balão com fluxímetro eletromagnético e leitura da quantidade de litros de água adicionada, por meio de um display da cabina, dos litros introduzidos.
Acionamento da bomba de água através da cabine e do solo. Seleção de aspiração com tubagens de engate rápido.

MISTURA E DESCARGA

Balão em tronco de cone duplo com hélices de mistura em dupla espiral com fundo convexo.
Volume geométrico do balão: 5.050 litros
Velocidade de rotação do balão: 24 rpm.
Concreto produzido em classe S1: 4,0 m³
Contrachassi montado em mesa giratória (rala) dentada "heavy-duty", com rotação hidráulica de até 245° e bloqueio automático através de freio negativo.
Rotação do balão por meio de bomba com pistões de vazão variável e motor hidráulico orbital em circuito fechado com comando elétrico infinitesimal localizado na cabine e no lado traseiro da máquina.
Elevação do balão até a horizontal por meio de dois cilindros hidráulicos de dupla ação.
Calha de descarga com inclinação hidráulica, por meio de cilindro de dupla ação, independente da inclinação do balão de mistura, rotação em 180°. Calha removível, para a descarga direta a partir da tremonha.
Duas extensões para calha de descarga são fornecidas de série.

SISTEMA HIDRÁULICO

Bomba de engrenagem
CVazão máx..... 45 litros/min.
Pressão máx. 180 bar
Distribuidor de 5 elementos com joystick multifuncional.
Distribuidor canal com alavanca.
Permutador em alumínio para arrefecimento do óleo hidráulico.
Aspiração em circuito fechado pressurizado com filtro de óleo de troca rápida externa.

PÁ DE CARREGAMENTO

Braços de carregamento com cinemático autocompensado, cilindros de elevação e retorno da pá de dupla ação, portinhola de fechamento com comando eletro-hidráulico com função TIP-OFF de série.
Capacidade volumétrica:560 litros
Número de pás por carga: cerca de 9 /10

CABINE

Cabine fechada com aquecimento, projetada de acordo com os critérios ROPS & FOPS 1° nível .
Vidro porta com abertura deslizante.
Torre de condução giratória em 180°. Assento anatômico com suspensão elástica com regulação de altura e cinto de segurança.
Display TV LCD com videocâmara para visibilidade traseira, opcional e de série para alguns motores.

ABASTECIMENTOS

Tanque de combustível em polietileno ... 95 litros
Capacidade total do sistema hidráulico.. 125 litros
Óleo motor 7,96 kg

PESOS

Peso operacional.....7.300 kg
Peso máximo 16.500 kg
Peso líquido..... 9.200 kg